

## Proportional Control Relief Valve

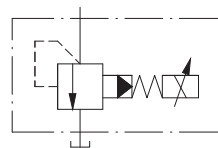

閥類型符號 SYMBOL  
DBE-G※



## 規格說明

## SPECIFICATION

型式 MODEL	最高使用壓力 MAX. OPERATING PRESSURE (kgf/cm <sup>2</sup> )	調壓範圍 PRESSURE ADJ. RANGE kgf/cm <sup>2</sup>	最大流量 MAX. FLOW L/min	Y口容許背壓 MAX. BACK kgf/cm <sup>2</sup>	重量 WEIGHT kg
DBE-G03	320	0 : 7-35	100	160	3.4
DBE-G06		1 : 7-70	200	160	4.4
DBE-G10		2 : 7-140 3 : 7-320	400	160	5.9

## 型號說明

## HOW TO ORDER

**DB E - G 06 - C - 3 - X**

## 附屬品

## ATTACHMENT

型式 MODEL	安裝螺絲 SOC HOL CAP SCREW	安裝扭矩 MOUNTING TORQUE N·m
<b>DBE-G03</b>	M12 x 40L...4pcs	104~127
<b>DBE-G06</b>	M16 x 50L...4pcs	253~310
<b>DBE-G10</b>	M20 x 55L...4pcs	493~603

控油方式 PILOT AND DRAIN TYPE  
無代號：內部引導內部洩油  
**NO CODE** : INTERNAL PILOT & DRAIN  
**X** : 外部引導內部洩油  
EXTERNAL PILOT INTERNAL DRAIN

調壓範圍 PRESSURE ADJUSTING RANGE  
**0** : 7-35 kgf/cm<sup>2</sup>      **1** : 7-70 kgf/cm<sup>2</sup>  
**2** : 7-140 kgf/cm<sup>2</sup>      **3** : 7-320 kgf/cm<sup>2</sup>

比例引導式 PROPORTIONAL  
**C** : 140 kgf/cm<sup>2</sup>      **H** : 210 kgf/cm<sup>2</sup>

閥規格 VALVE SIZE  
**03** : 3/8"      **06** : 3/4"      **10** : 1-1/4"

安裝型式 MOUNTING  
**G** : 板式安裝 SUB-PLATE MOUNTING

閥型式 VALVE TYPE  
**E** : 用於比例閥 USED IN THE PROPORTION VALVE

系列編號 SERIES NUMBER

單位 UNIT : mm

**安裝尺寸 INSTALLATION DIMENSIONS**

**DBE-G03~10**

通用底板尺寸  
 APPLICATIVE  
 SUB-PLATE DIMENSIONS  
**DBE-G03 ( MA - 02 - 1 )**  
**DBE-G06 ( MA - 02 - 2 )**  
**DBE-G10 ( MA - 02 - 3 )**  
 (詳見 E01-01 Page E01-01)

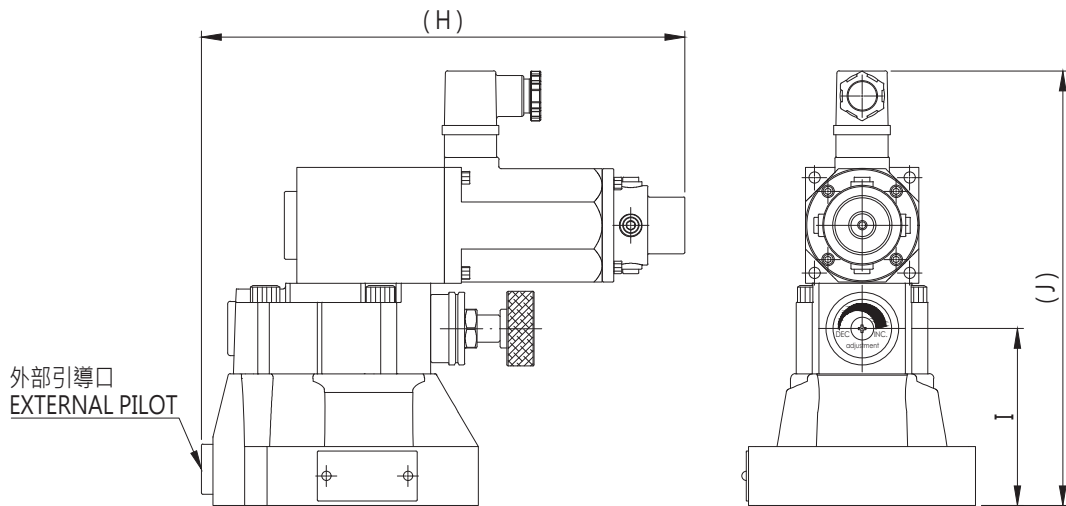
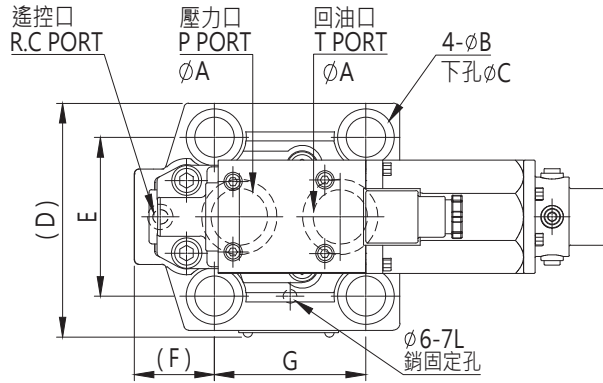

型式 MODEL	A	B	C	D	E
DBE-G03	15	20	13	81	53.8
DBE-G06	25	25	17.5	103	70
DBE-G10	30	31.5	21.5	117	82.6

型式 MODEL	F	G	H	I	J
DBE-G03	31.1	53.8	203.5	78	191.5
DBE-G06	35.3	66.7	212.5	78	191.5
DBE-G10	41.6	88.9	222	78	191.5