

Check valve

閥類型符號 SYMBOL

CV-※

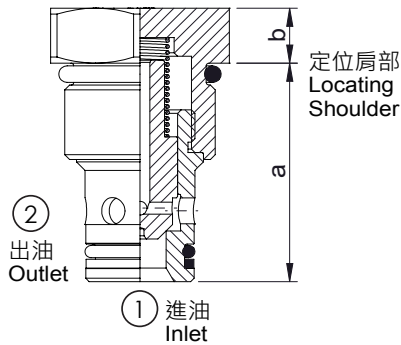
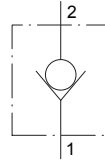

插裝閥尺寸

	a	b
CV-08	27.7	8
CV-10	31.8	8
CV-12	46	9
CV-16	44.5	12.8

性能曲線

PERFORMANCE CURVES

調壓曲線

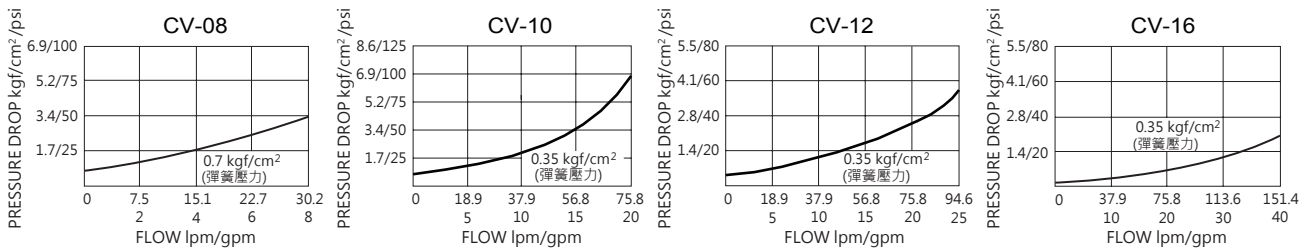

規格說明

SPECIFICATION

型式 MODEL	最高使用壓力 MAX. OPERATING PRESSURE (kgf/cm ²)	最大流量 MAX. FLOW L/min	安裝扭矩 MOUNTING TORQUE N·m	成型孔 CAVITY	重量 WEIGHT kg
CV-08	350	30	25-35	VC08-2	0.05
CV-10		60	35-45	VC10-2	0.08
CV-12		90	45-55	VC12-2	0.16
CV-16		150	60-70	VC16-2	0.29

型號說明

HOW TO ORDER

CV-10-N-50

開啟壓力 CRACKING PRESSURE
 05 : 0.35 kgf/cm² 10 : 0.7 kgf/cm²
 20 : 1.4 kgf/cm² 50 : 3.5 kgf/cm²
 75 : 5.0 kgf/cm²

油封 SEALS
 N : NBR
 V : FKM

閥規格 VALVE SIZE
 08 : 30 L/min 10 : 60 L/min
 12 : 90 L/min 16 : 150 L/min

系列編號 SERIES NUMBER