

Standard capacity counterbalance valve (10 : 1 pilot ratio)

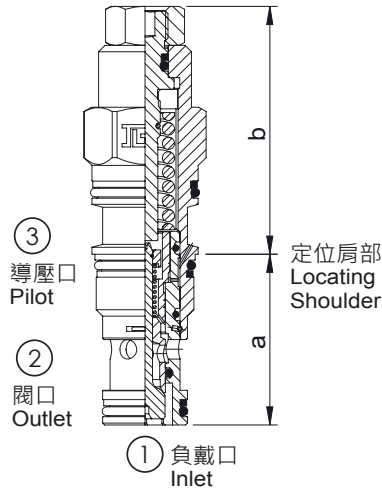

閥類型符號 SYMBOL
J-CB*H

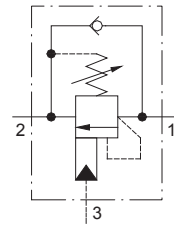

插裝閥尺寸

	a	b
	L	
J-CBCH	35	49.8
J-CBEH	35	59
J-CBGH	46	69.9
J-CBIH	63.5	88.9

性能曲線

PERFORMANCE CURVES

自由流和導壓開壓損

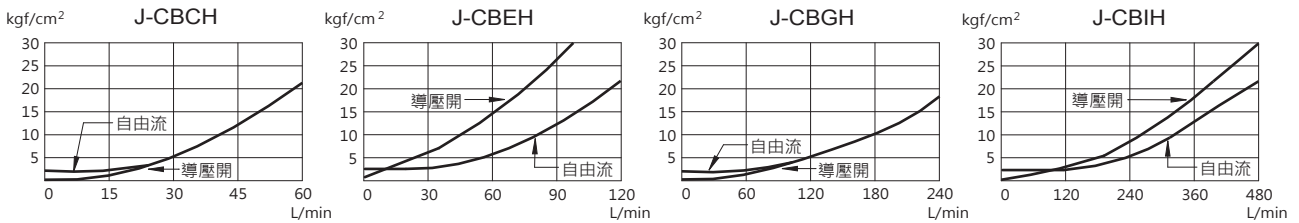

規格說明

SPECIFICATION

型式 MODEL	最高使用壓力 MAX. OPERATING PRESSURE (kgf/cm ²)	最大流量 MAX. FLOW L/min	安裝扭矩 MOUNTING TORQUE N·m	成型孔 CAVITY	重量 WEIGHT kg
J-CBCH	350	60	41-47	T-11A	0.16
J-CBEH		120	61-68	T-2A	0.29
J-CBGH		240	203-217	T-17A	0.63
J-CBIH		480	474-508	T-19A	1.35

型號說明

HOW TO ORDER

J - CBEH - J - L

控制方式 CONTROL
L : 內六角螺桿調整
STANDARD SCREW ADJUSTMENT

調壓範圍 PRESSURE ADJUSTING RANGE
C : 140-350 kgf/cm² / 單向閥彈簧 CHECK 0.3 kgf/cm²
D : 70-175 kgf/cm² / 單向閥彈簧 CHECK 0.3 kgf/cm²
J : 140-350 kgf/cm² / 單向閥彈簧 CHECK 1.7 kgf/cm²
K : 70-175 kgf/cm² / 單向閥彈簧 CHECK 1.7 kgf/cm²

閥規格 VALVE SIZE
CBCH : 60 L/min CBEH : 120 L/min
CBGH : 240 L/min CBIH : 480 L/min

系列編號 SERIES NUMBER