

Precede bypass valve

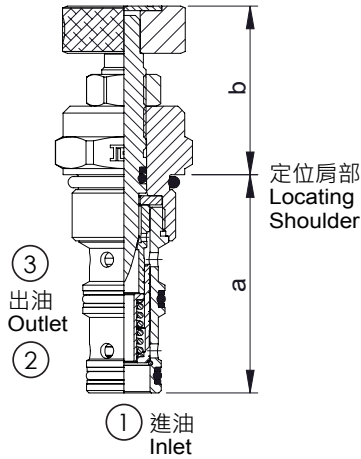

閥類型符號 SYMBOL
FR10-※

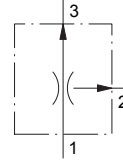

插裝閥尺寸

	a	b
		K
FR10-33	46.2	39.5
FR10-39	46.2	39.5

規格說明

SPECIFICATION

型式 MODEL	最高使用壓力 MAX. OPERATING PRESSURE (kgf/cm ²)	額定流量 RATED FLOW L/min	安裝扭矩 MOUNTING TORQUE N·m	成型孔 CAVITY	重量 WEIGHT kg
FR10-33	210	19	35-45	VC10-3	0.17
FR10-39		38	35-45	VC10-3	0.17

型號說明

HOW TO ORDER

FR10 - 39 - N - K

控制方式 CONTROL
K : 旋鈕 HANDKNOB

油封 SEALS
N : NBR
V : FKM

閥規格 VALVE SIZE
33 : 19 L/min
39 : 38 L/min

系列編號 SERIES NUMBER